



TY-RAIL™ SISTEMA RÁPIDO DE TENSIONAMENTO



A HAVER & BOECKER NIAGARA Brand

TY-RAIL™ SISTEMA RÁPIDO DE TENSIONAMENTO

O sistema patenteado Ty-Rail™ **reduz pela metade o tempo de troca da tela**, diminui drasticamente o tempo de parada, aumentando a produtividade para um retorno rápido do investimento.

Ty-Rail™ foi projetado para ser instalado nas peneiras vibratórias Niagara com tensionamento/esticamento lateral das telas, também pode ser instalado ao reformar máquinas mais antigas.

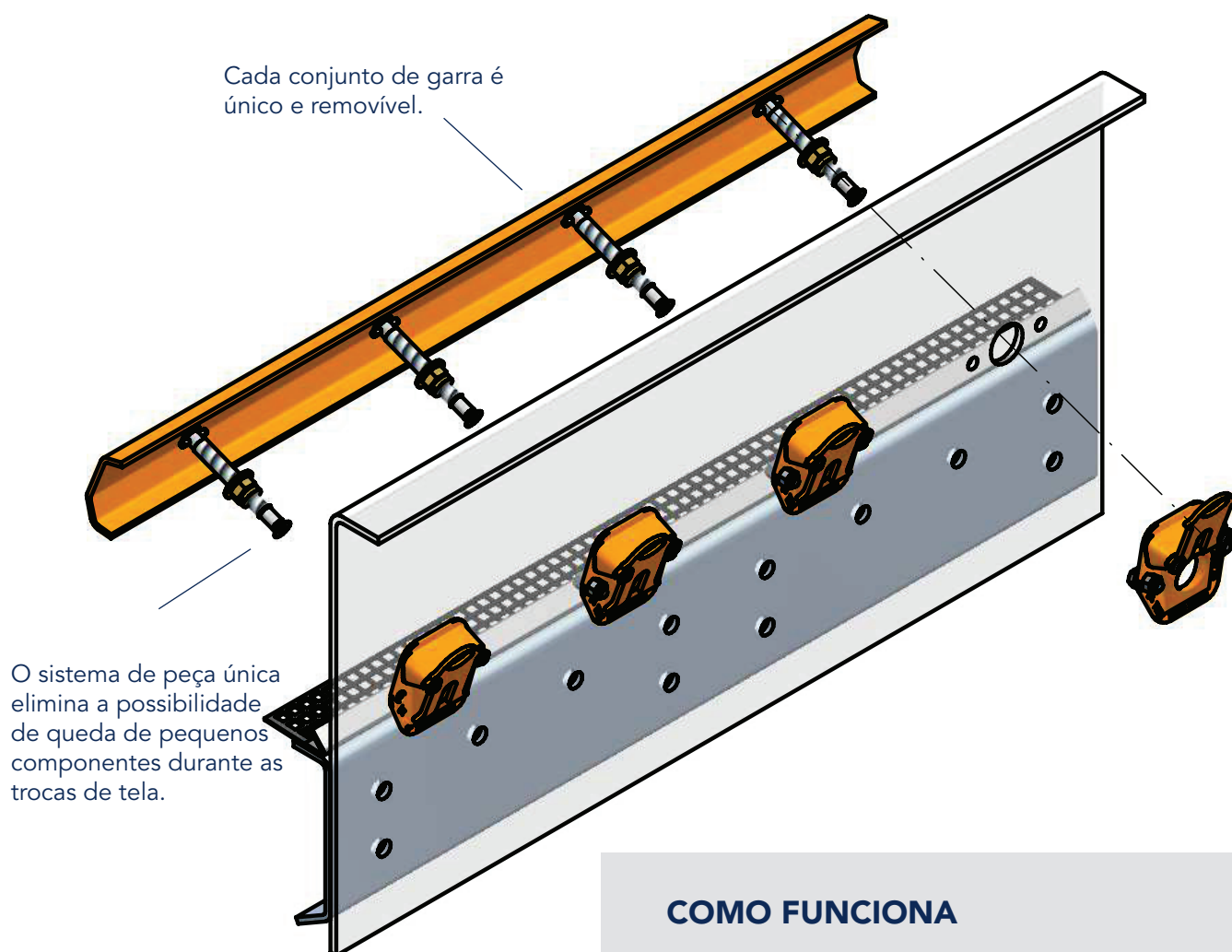

COMO FUNCIONA

1. Soltar os parafusos de tensão e deslocar as placas de bloqueio para cima
2. Levantar a calha tensora
3. Trocar a tela
4. Colocar de volta a calha tensora no lugar
5. Deslocar as placas de bloqueio para baixo e apertar os parafusos de tensão.

TY-RAIL™ SISTEMA RÁPIDO DE TENSIONAMENTO

GUIA DE MEDIÇÃO

Para determinar se o Ty-Rail™ pode ser instalado em uma peneira vibratória de outra marca, consulte o guia de medição abaixo.

PADRÃO DE PARAFUSO NA PLACA LATERAL

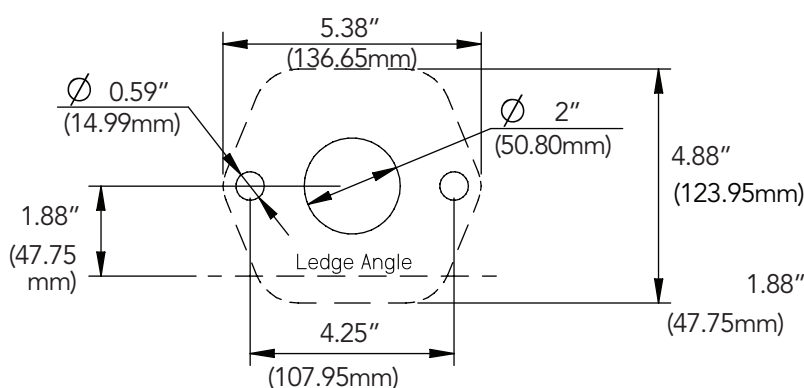

FOLGA DE INSTALAÇÃO E OPERAÇÃO

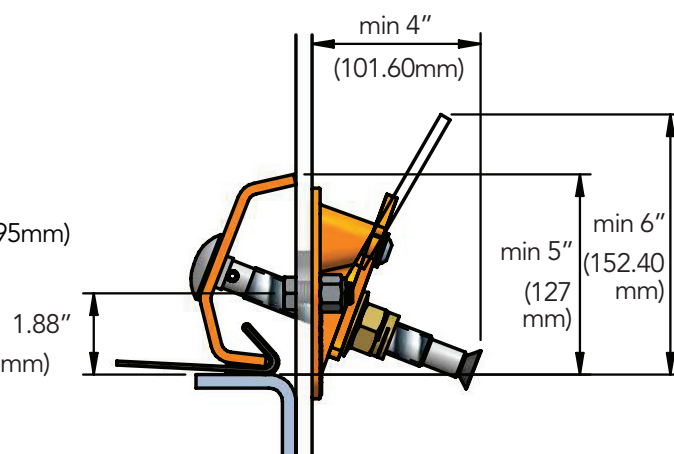

TY-RAIL INFORMAÇÕES PARA COTAÇÃO

Cada kit Ty-Rail™ contém duas garras juntamente com todos os parafusos e calhas necessários para tensionar uma seção de 1,22 m (4 pés) ou 1,52 m (5 pés).

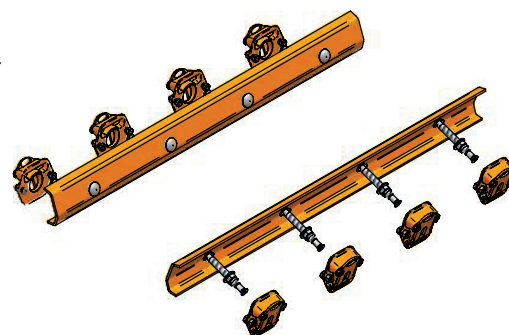
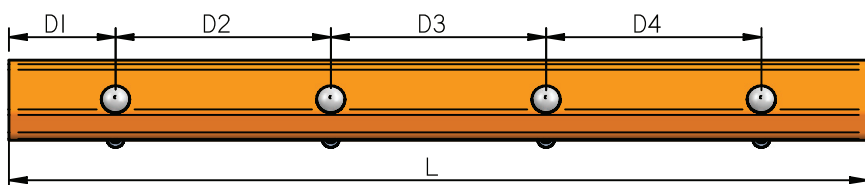

	TENSION RAIL DIMENSIONS						
	L	D1	D2	D3	D4	D5	D6
POSIÇÃO SESSÃO 1							
POSIÇÃO SESSÃO 2							
POSIÇÃO SESSÃO 3							
POSIÇÃO SESSÃO 4							
POSIÇÃO SESSÃO 5							
POSIÇÃO SESSÃO 6							

As garras padrão estão disponíveis em 48" (1.219,20mm) e 60" (1.524mm) de comprimento com espaçamento de 12" (304,80mm).

TY-RAIL™ SISTEMA RÁPIDO DE TENSIONAMENTO

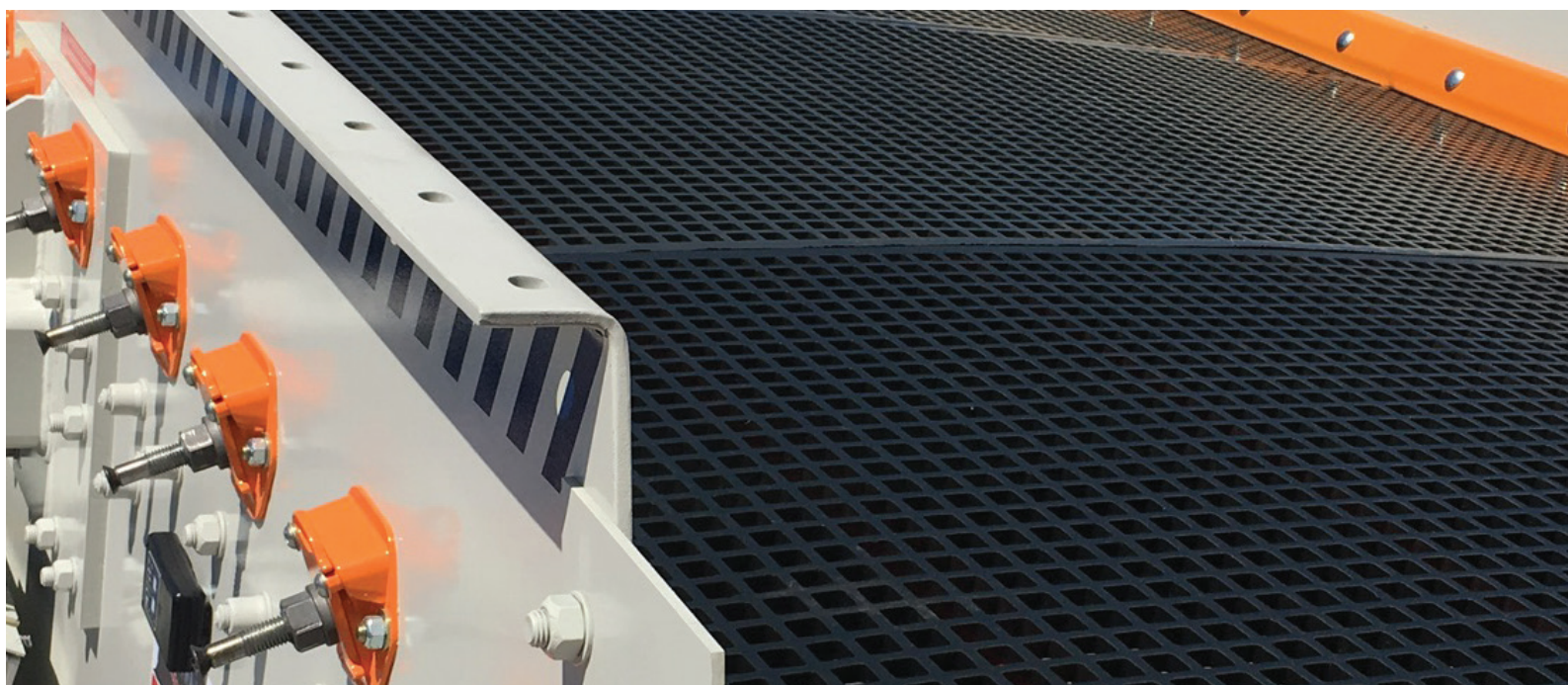

CALCULE O ROI COM TY-RAIL™

QUANTAS VEZES POR ANOS VOCÊ TROCA AS SEÇÕES DE TELAS

$$\frac{\text{QUANTAS VEZES PO ANO VOCÊ TROCA AS SESSÕES DE TELAS?}}{\text{MULTIPLICAR POR 30 PARA DETERMINAR OS MINUTOS ECONOMIZADOS}} \times 30 = \frac{\text{DIVIDIR POR 60 PARA DETERMINAR AS HORAS ECONOMIZADAS}}{\text{QUANTAS TONELADAS POR HORA A SUA OPERAÇÃO PRODUZ?}} \times \text{TPH} = \text{TONELADAS ADICIONAIS POR ANO COM TY-RAIL™}$$

CALCULAR AS VENDAS ADICIONAIS POR ANO COM TY-RAIL™

$$\frac{\text{ENTRAR AS TONELADAS ADICIONAIS POR ANO A PARTIR DO CÁLCULO ACIMA}}{\text{QUAL É O SEU PREÇO DE VENDA POR TONELADA?}} \times \text{O TOTAL É IGUAL ÀS VENDAS ADICIONAIS POR ANO QUE VOCÊ PODE ALCANÇAR COM O TY-RAIL™}$$

O cálculo assume que uma troca de tela leva uma hora.

CANADA

East: +1 800-325-5993
West: +1 800-661-0362
info@havercanada.com
www.havercanada.com

BRASIL

+55 (31) 3661-1371
info@haverbrasil.com.br
www.haverbrasil.com.br

ALEMANHA

+49 (0) 251 9793-0
info@haverniagara.com
www.haverniagara.com

HAYER & BOECKER



NIAGARA

A HAYER & BOECKER NIAGARA Brand